

## Farb-Kamera EX-CCD-40 Mini-Dome-Vasi (Einbauversion)

Artikel-Nr.: 30499

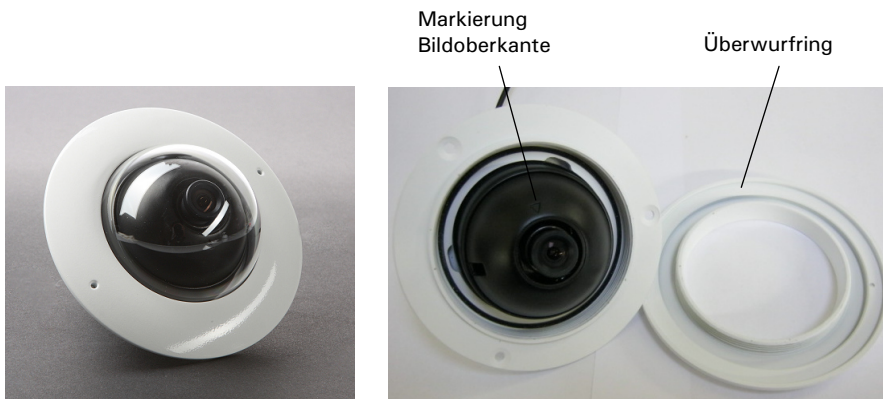

### Technische Daten

Bilaaufnahme: 1/3" Sony CCD- Sensor  
 Spannungsversorgung: 12 V/DC  
 Video-Ausgang: 1 Vss / 75 Ohm  
 Farbsystem: PAL  
 Temperaturbereich: ca. -10°C bis + 50°C  
 autom. Tag-/Nachtumschaltung  
 Fixobjektiv 3,6mm  
 Gewicht: ca. 250g  
 Einbaudurchmesser: 70mm  
 Durchmesser aussen: 95mm  
 Aufbauhöhe/Einbautiefe: 33,4mm/32mm  
 Farbe: Weiß

### Einsatzmöglichkeiten

Diese kleine, unauffällige CCTV-Farbkamera ist speziell für den Einsatz in Video-Überwachungsanlagen konzipiert. Die Montage kann in der Decke, in einer Türstation oder einem Briefkasten erfolgen. Die Kamera ist in einem robusten Alu-Druckgussgehäuse mit einer schlagfesten Acrylglas-Kuppel. Sie verfügt über ein 3,6mm Fix-Objektiv und eine autom. Blendenregelung. Um im Tagbetrieb eine optimale Farbqualität zu erhalten, ist ein IR-Sperrfilter vorgeschaltet. Bei Nachtbetrieb fährt dieser Filter beiseite und die Kamera schaltet auf Schwarz/Weiß-Bild um.

Das Gehäuse ist spritzwassergeschützt und nur bedingt für den Einsatz im Aussenbereich geeignet (maximale Luftfeuchtigkeit 95%). Das Gerät ist nicht wasserdicht! Tauchen Sie die Kamera niemals in Wasser ein!  
 Verwenden Sie zur Reinigung der Kamera keine scharfen Reinigungsmittel oder sonstige Chemikalien!  
 Die Montage darf nur durch geschultes Fachpersonal erfolgen!  
**Wird die Kamera zweckentfremdet oder nicht ordnungsgemäß montiert bzw. angeschlossen, kann keine Haftung für daraus resultierende Sach- oder Körperschäden und keine Garantie für die Kamera übernommen werden!**

### Montage und Ausrichtung der Kamera

- Schrauben Sie den Überwurfring vom Kamerafuß ab
- Befestigen Sie den Kamerafuß an der vorgesehenen Stelle
- Mit leichtem Druck auf die schwarze Kugel, kann die Kamera geneigt und geschwenkt werden. Achten Sie dabei auf die Markierung (Pfeil). Diese gibt die Bildoberkante vor.
- Ist die richtige Position eingestellt, schrauben Sie den Überwurfring mit Glaskuppel wieder fest.

### Elektrischer Anschluss

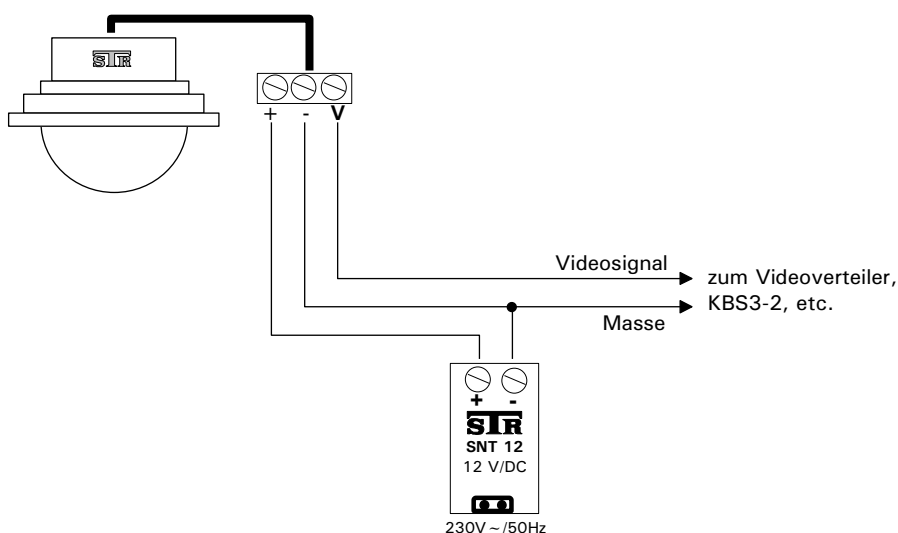

### Abmessungen

