

Tüfreesprecheinrichtung TFE 928 U (nicht mehr lieferbar)

Der Anschluss der Tüfreesprecheinrichtung TFE 928U an eine Telefonanlage erfolgt über die Schnittstelle FTZ 123 D 12 (nach TELEKOMDEFINITION).

Es besteht die Möglichkeit die Tüfreesprecheinrichtung mit mehreren Tüfrestationen zu kombinieren (Sonderplan erforderlich!).

Der Anschluss an eine Aderspar- oder Wechselsprechanlage ist nicht möglich!

a+b: NF, ohne Gleichspannungsanteil, ohne Wählimpulse

TS+TS: Potentialf. Einschaltkontakt zum Aktivieren der TFE 928 U

Tö+Tö: Potentialfreier Tüföffnerkontakt.

Version 1: Anschluss direkt an eine Tüfrestation

👉 Es können keine STR-Haustelefone zusätzlich angeschlossen werden. 👉

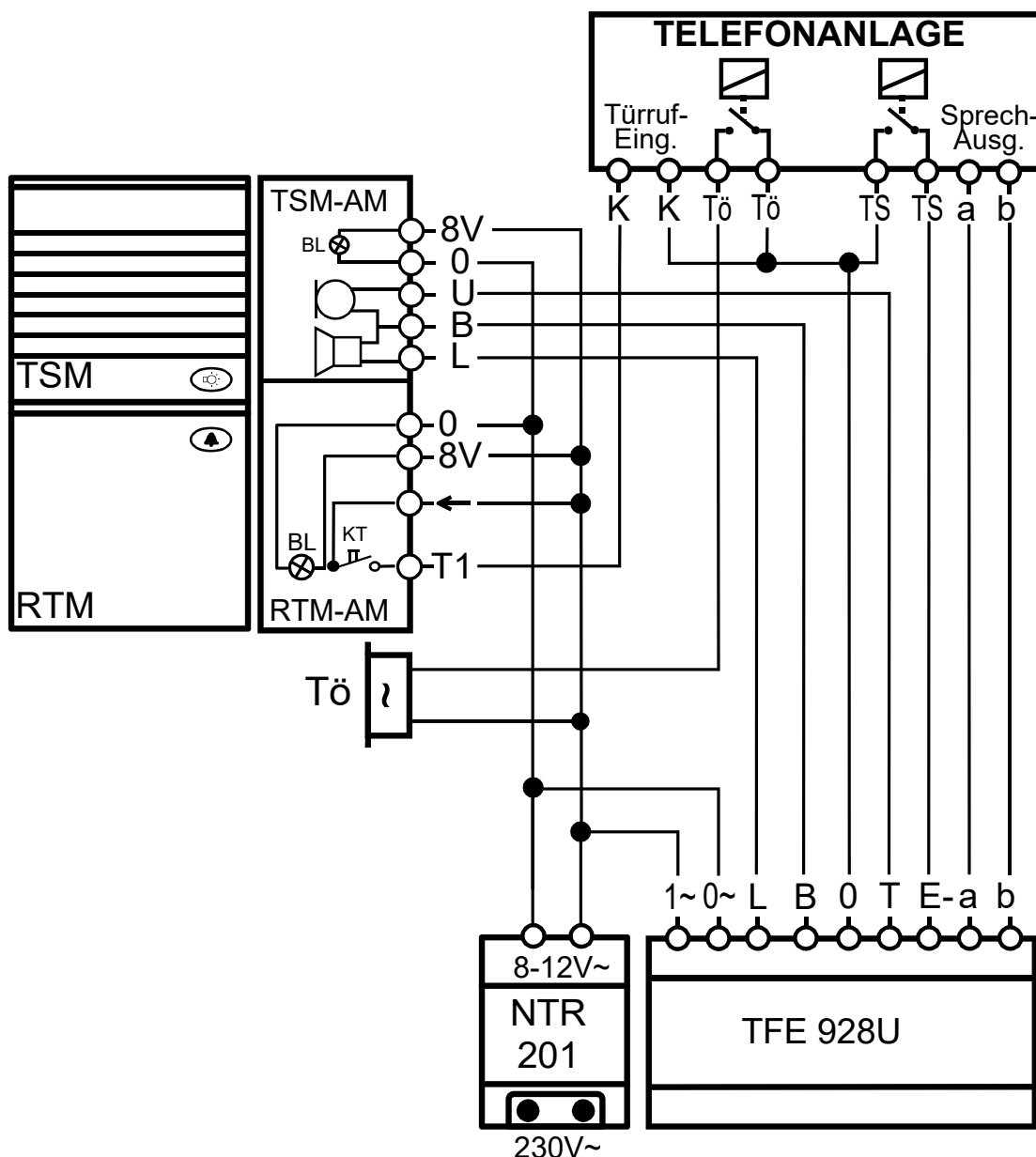

Version 2: Anschluss an eine Türsprechanlage parallel zu einem STR-Haustelefon (z.B. HT3003/2)

